

TOOL-SERVER-MODULAR 2017/18
NEUHEITEN

WORKPLACE UP TO DATE

SPIRALAUTOMAT TSM[®]



... mehr Raum zum Arbeiten



bedrunka+hirth
BETRIEBSEINRICHTUNGEN

Software

BETRIEBSSYSTEM UND DATENBANK

- Windows 8.1 Embedded 64 bit
- Microsoft SQL-Server 2012 Express Edition
- Java 8
- Manueller Windows Updateserver
- TSM® - Updateserver
- Assistent zur einfachen Konfiguration des Systems
- Spezielle Anwendungen auf Anfrage

TERMINALSOFTWARE

Die TSM® – Terminalsoftware besteht durch einfache, intuitive und klar strukturierte Dialoge, welche mit vielen Funktionen ausgestattet worden ist.



Benutzerrechte können flexibel angepasst werden, da hier eine Vielfalt von Einzelberechtigungen zur Verfügung steht.



Eine integrierte Ersatzteilverwaltung erlaubt es, eingelagerte Kompletwerkzeuge in die benötigten Ersatzteile aufzulösen. Das erleichtert die Suche nach verschlissenen Werkzeugen, die ersetzt werden müssen. Diese werden über das Kompletwerkzeug angezeigt. Es ist auch möglich, jedem Artikel eine Alternative zu hinterlegen, um bei Nicht-Vorhandensein des ausgewählten Artikels einen gleichwertigen Ersatz entnehmen zu können. So können Maschinenstillstände zusätzlich reduziert werden.

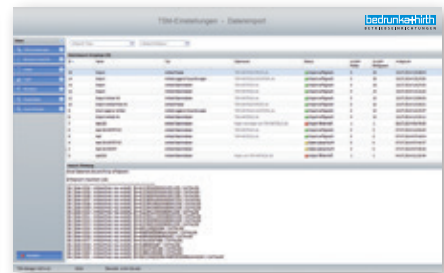

Die Erstanlage der Artikel ist über den Import von Excel-Vorlagen möglich.

MANAGER

Der TSM®-Manager ist ein komplettes Verwaltungs-, Reporting- und Konfigurationsprogramm für Ihr Werkzeugausgabesystem TSM®. Als Webanwendung ist der gesicherte Zugriff auf das TSM®-System von jedem Arbeitsplatzrechner innerhalb Ihres Betriebes möglich. Zugriff erhalten Sie nur mit gültigen Login-Daten.

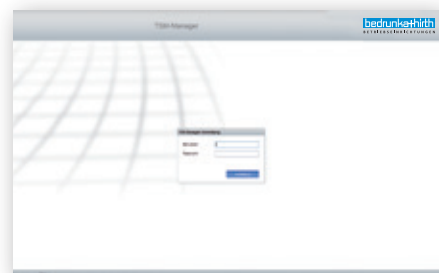

Jeder Benutzer benötigt die Freigabe und die persönlichen Login-Daten, um Zugriff auf den TSM-Manager zu bekommen.



Die Dialoge sind genauso einfach, intuitiv und klar strukturiert wie diese am TSM® -Terminal zum Einsatz kommen. Das TSM® - Auswertetool wurde in den TSM®- Manager integriert. Es wird eine Historie über die ausgeführten Berichte geführt, um auf diese bei Bedarf einen schnellen Zugriff zu haben.



Alle Ergebnisse können in verschiedenen Formaten exportiert werden. Auch das automatische Erstellen von Berichten ist möglich. Die Ergebnisse können sowohl als Tabelle und/oder als Grafik ausgegeben werden.

Software Ausstattung

Softwareversionen Funktionen	Bedrunka+Hirth TSM-Software		
	Standard	Optional	Optional per Schnittstelle
PIN-Login	X		
Individueller RFID-Leser		X	
Mehrsprachigkeit	X		
Mehrlieferantenfähig	X		
Standardisierte Auswertungen	X		
Anbindung an ERP-System	X (per Berichtsexport)		X
Verwaltung von Neuwerkzeugen	X		
Verwaltung von Gebrauchtwerkzeugen	X		
Verwaltung von Nachgeschliffenenwerkzeugen	X		
Benutzerverwaltung	X		
Benutzerrechteverwaltung	X		
Lieferantenmanagement	X		
Individuelles Layout	X		
Kostenstellenverwaltung	X		
Warengruppenhierarchie	X		
Installation neuer Module mit Plug&Work	X		
Verwaltung von externen Lagerplätzen	X		
Benutzerbezogene Favoritenliste	X		
Nachschleifservice	X		
Rücknahme von stumpfen Werkzeugen	X		
Auftragsnummer-Verwaltung	X		
Stücklisten- und Zubehörverwaltung	X		
Alternativartikel Verwaltung	X		
Geplante Entnahmen über Kommissionierlisten	X		
Messmittel Verwaltung	X		
Vernetzung von Systemen	X		
Leihwerkzeug Verwaltung	X		
Externe Administration	X		
Grafische Lagerplatzansicht	X		
Grafische Lagerplatzkonfiguration	X		
Individuelle Farbgestaltung in 2- Farbenlackierung	X		
Automatische Nachbestellung	X		
Dialog zur Artikelhilfe und Information	X		
Schnittdatendruckfunktion	X		
Individuelle Auswertungen		X	
Ansteuerung von Spiralautomaten		X	
Ansteuerung von Liftsystemen		X	
Ansteuerung von Paternostersystemen		X	
Grafische Auswertung		X	

Technische Daten

- Größe: 990 x 880 x 1830 mm (B x T x H)
- Gewicht: ca. 400 kg (ohne Produkte, abhängig von der Ausführung)
- Elektrische Anschlusswerte: 230 V / 50 Hz / 10 A
- Leistungsaufnahme: 670 W
- Platz für 1200 VPE's vorhanden
Maß VPE 54 mm x 19 mm x 180 mm (B x T x H)
- Lichtschranke zur Überwachung der Produktausgabe
- Höhenverstellbare Edelstahlwarenfächer
- Individuelle Anpassung an die Produkte möglich
- Schwerlastführung bis 40 kg möglich
- Max. 7 Warenebenen einsetzbar

STANDARDFARBEN

RAL 9010
Reinweiß

RAL 9006
Weiß-
aluminium

RAL 9005
Tiefschwarz



SOFTDROP

- Intelligentes Liftsystem
- Produktschützende Ausgabeschale
- Schonender Transport in das Ausgabefach, keine fallenden Werkzeuge



- Verriegelung der Ausgabeklappe als Schutz gegen Eingreifen

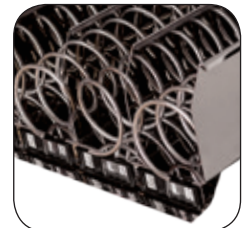

- 6 Warenebenen (3 x bis 20 kg Belastung, 3 x bis 40 kg Belastung) mit 10 Spiralen pro Ebene
- 60 Edelstahlspiralen mit je 20 Windungen für maximale Anzahl von Artikeln bis 19 mm Produkttiefe

ALLGEMEINE FAKTEN

- First-in-First-out-Prinzip
- Spiralen aus hochglänzendem Edelstahl
- **Windung:** Maximale Anzahl an Produkten pro Spirale
- Bis zu 7 Ebenen möglich, jedoch max. 3 Ebenen davon mit Schwerlastführungen je 40 kg
- 10 Spiralen pro Ebene einsetzbar
- Modularer Aufbau

Spiralen

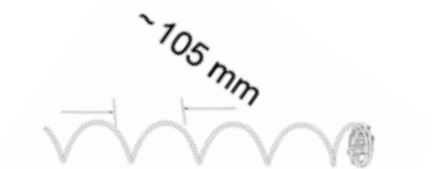

Spirale 105 mm

- Für maximal 3 Artikel bis zu einer Produkttiefe von 105 mm
- 4 Windungen

Art.-Nr.	Preis in €
09.SPA04W105	18,00

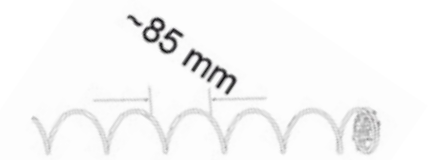

Spirale 85 mm

- Für maximal 5 Artikel bis zu einer Produkttiefe von 85 mm
- 6 Windungen

Art.-Nr.	Preis in €
09.SPA06W085	18,00

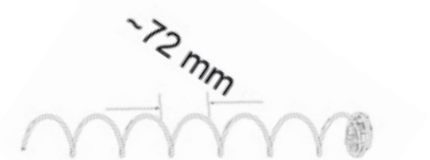

Spirale 72 mm

- Für maximal 6 Artikel bis zu einer Produkttiefe von 72 mm
- 7 Windungen

Art.-Nr.	Preis in €
09.SPA07W072	18,00

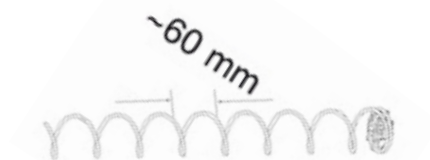

Spirale 60 mm

- Für maximal 7 Artikel bis zu einer Produkttiefe von 60 mm
- 8 Windungen

Art.-Nr.	Preis in €
09.SPA08W060	18,00

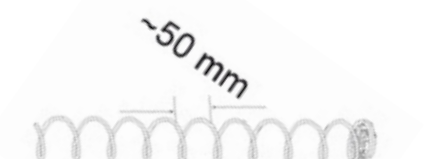

Spirale 50 mm

- Für maximal 8 Artikel bis zu einer Produkttiefe von 50 mm
- 9 Windungen

Art.-Nr.	Preis in €
09.SPA09W050	18,00

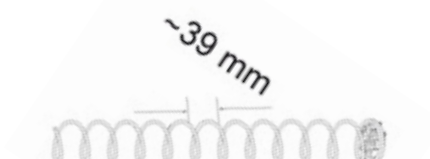

Spirale 39 mm

- Für maximal 10 Artikel bis zu einer Produkttiefe von 39 mm
- 11 Windungen

Art.-Nr.	Preis in €
09.SPA11W039	18,00

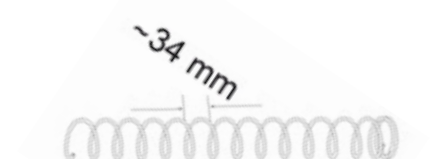

Spirale 34 mm

- Für maximal 12 Artikel bis zu einer Produkttiefe von 34 mm
- 13 Windungen

Art.-Nr.	Preis in €
09.SPA13W034	18,00



Spirale 27 mm

- Für maximal 14 Artikel bis zu einer Produkttiefe von 27 mm
- 15 Windungen

Art.-Nr.	Preis in €
09.SPA15W027	18,00

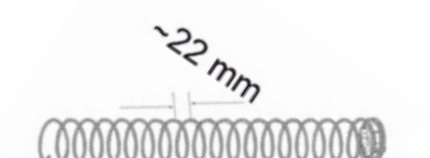

Spirale 22 mm

- Für maximal 17 Artikel bis zu einer Produkttiefe von 22 mm
- 18 Windungen

Art.-Nr.	Preis in €
09.SPA18W022	18,00

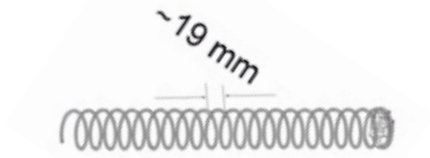

Spirale 19 mm

- Für maximal 20 Artikel bis zu einer Produkttiefe von 19 mm
- 21 Windungen

Art.-Nr.	Preis in €
09.SPA21W019	18,00

Spiralautomat TSM®



TSM-Softwarelizenz

Inkl. TSM-Terminalsoftware, TSM-Managersoftware, TSM-Reportingsoftware, TSM-Automatisierung für Standardreports, Hardwaredongle zur zusätzlichen Daten- und Softwaresicherheit, wie z.B. flexibles Softwaremanagement, Schutz vor Manipulation, Verschlüsselung sämtlicher Daten

Art.-Nr.	Preis in €
EK-6163	1.250,00



Automatengehäuse als Grundmodul

- Inkl. Panel-PC mit 17" Touchmonitor
- Liftsystem
- Sockelblende in Gehäusefarbe und Türfalzabdeckung
- Zusätzlich wird eine TSM-Lizenz (EK6163) benötigt.

Art.-Nr.	Maße in mm (B x T x H)	Preis in €
09.SPA1000GS	990 x 880 x 1830	10.950,00



Automatengehäuse als Anbaumodul

- Liftsystem
- Sockelblende in Gehäusefarbe und Türfalzabdeckung

Art.-Nr.	Maße in mm (B x T x H)	Preis in €
09.SPA1000AS	990 x 880 x 1830	7.950,00

Warenfach

Warenfach für 10 Edelstahlspiralen*

- Inkl. 10 Motoren und Warenfachunterteilung



Art.-Nr.	Tragkraft	Preis in €
09.SPA1020WF	20 kg	680,00

Verstärktes Warenfach für 10 Edelstahlspiralen*

- Inkl. 10 Motoren und Warenfachunterteilungen
- Pro Automat sind nur 3 verstärkte Warenfächer möglich



Art.-Nr.	Tragkraft	Preis in €
09.SPA1040WF	40 kg	730,00

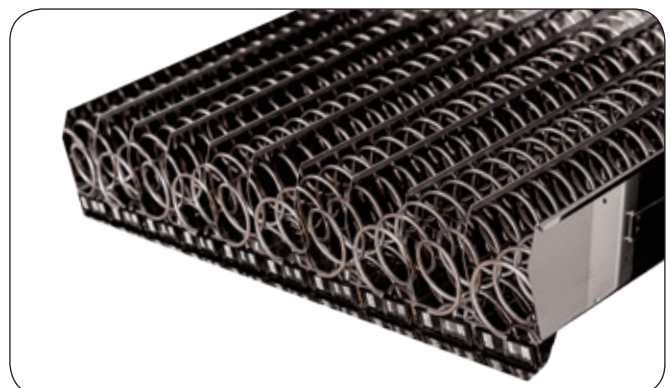

*Edelstahlspiralen müssen separat konfiguriert und bestellt werden

Optionale Spiralunterteilungen

Spiralunterteilungen werden in Spiralen eingebaut, um die Positionierung bzw. das beste Verkaufsergebnis zu erzielen. Es wird grundsätzlich zwischen horizontalen und vertikalen Spiralunterteilungen unterschieden.

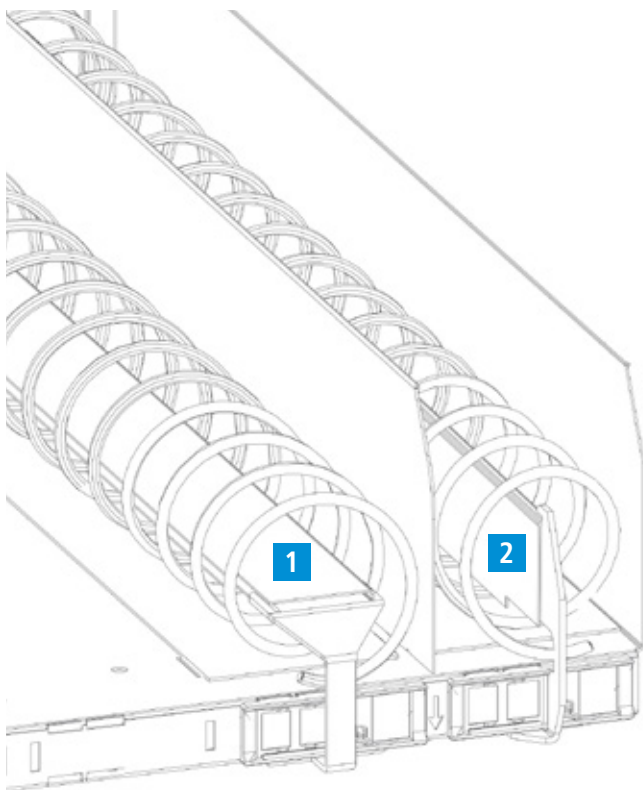

1

Horizontale Unterteilung

- Erhältlich in drei verschiedenen Höhen, je nach Produktform und Größe
- Geeignet für sperrige Produkte sowie für Produkte mit einer großen Auflagefläche

2

Vertikale Unterteilung

- Einbau in drei verschiedenen Positionen möglich (eng, mittel, breit)
- Geeignet für schmale und hohe Produkte, die sonst aus der Spirale fallen würden

Die optionalen Spiralunterteilungen erhalten Sie auf Anfrage

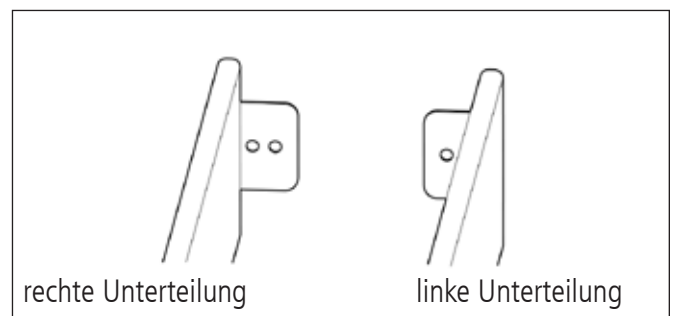
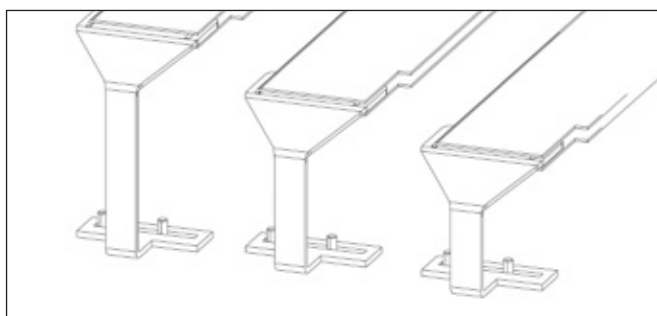

rechte Unterteilung

linke Unterteilung

WORKPLACE UP TO DATE

... mehr Raum zum Arbeiten

bedrunka+hirth
BETRIEBSEINRICHTUNGEN

Die Angebote gelten für Handel, Handwerk und Gewerbe. Technische Änderungen sowie Preisänderungen aufgrund von Materialverteuerungen vorbehalten. Preise zuzüglich der gesetzlichen Mehrwertsteuer. Druckfehler und Irrtum vorbehalten. Gültig bis zum 31.12.2018.

